

# DS50

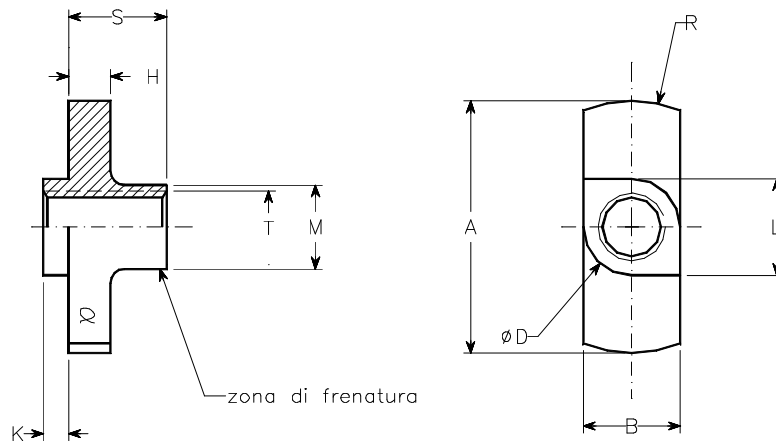

dimensioni in mm

codice dimensioni	filettatura T	A max.	B +0.1 -0	D +0.1 -0	H ±0,1	K +0.1 -0	L +0.1 -0	M +0.1 -0	R +0.1 -0	S ±0,1
-3	.1900-32 UNJF3B	18,2	6,8	6,8	3,0	1,7	6,8	6,8	8,9	6,9

designazione astori	materiale	finitura	durezza HR <sub>C</sub>	classe resistenza	classe temperatura
DS50L-3	SAE 4130	cadmiatura+MoS <sub>2</sub>	27 - 35	1100MPa	235° C
DS50-3		cadmiatura+cetyle			

MATERIALE: acciaio da bonifica SAE4130 per AMS6370  
 FILETTATURA: in accordo a MIL-S-8879 prima della deformazione  
 MARCATURA: simbolo α del costruttore  
 CADMIATURA: per QQ-P-416 tipo II classe 2  
 LUBRIFICAZIONE: cetyl alcol oppure lubrificante solido per MIL-L-46010  
 NORMA TECNICA: MIL-N - 25027

Riferimenti  
ASN-A2871-3

**DADO A LOSANGA  
AUTOFRENANTE**

**DS50**