

METODO METHOD

MÉTODO MÉTHODE



Parma ITALY

GA

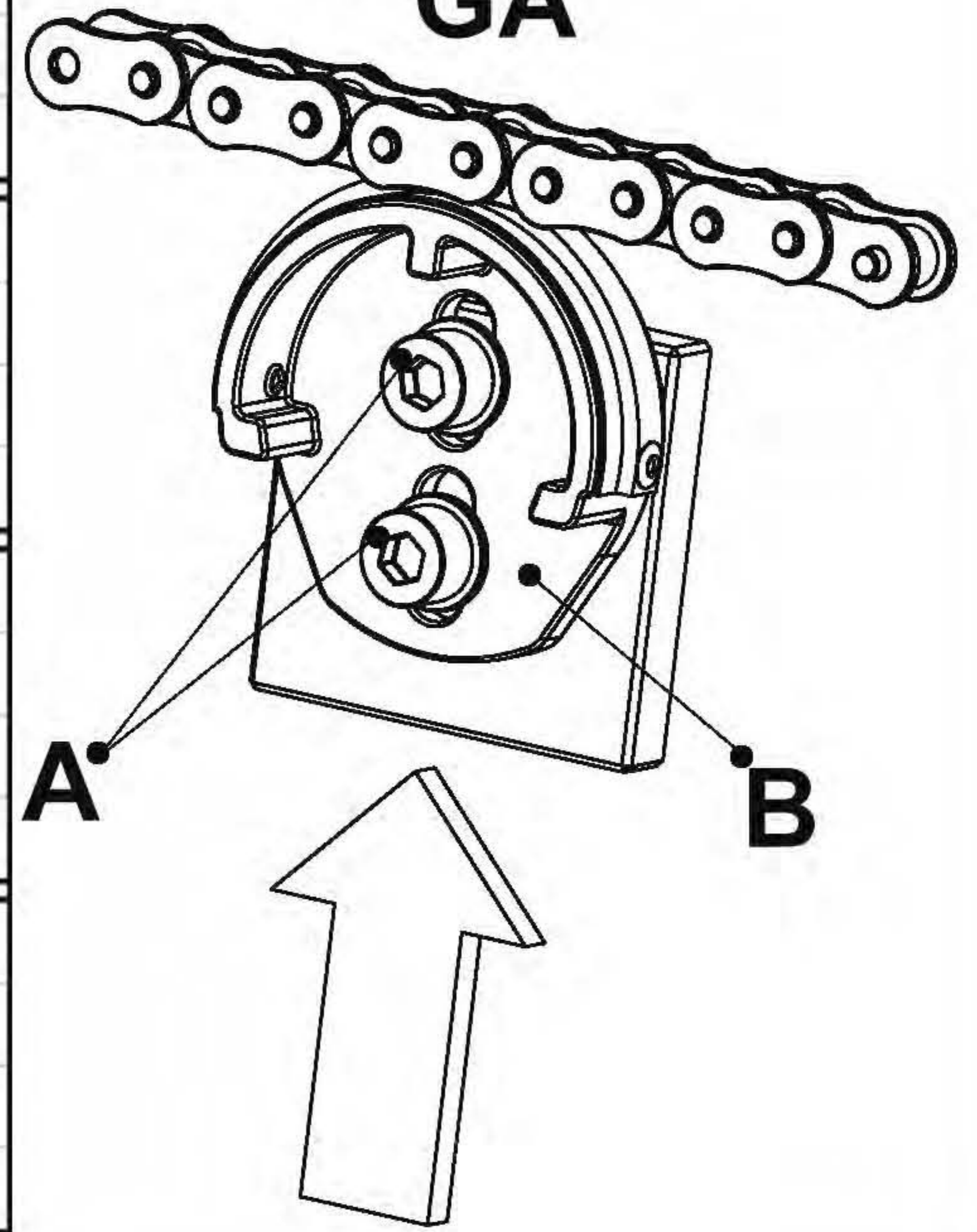

METODO GA

Allentare bulloni A.

Spingere fusione B fino a raggiungere la tensione desiderata.

Serrare bulloni A

GA METHOD

Loosen the bolts A

Push the body B as much as to get the right tension.

Tighten the bolts A

MÉTODO GA

Aflojar los pernos A.

Impulsar la fusión B hasta obtener la tensión que se desea.

Fijar los pernos A.

MÉTHODE GA

Desserrer les boulons A.

Pousser la fusion B jusqu'à rejoindre la tension désirée.

Serrer les boulons A.

TF

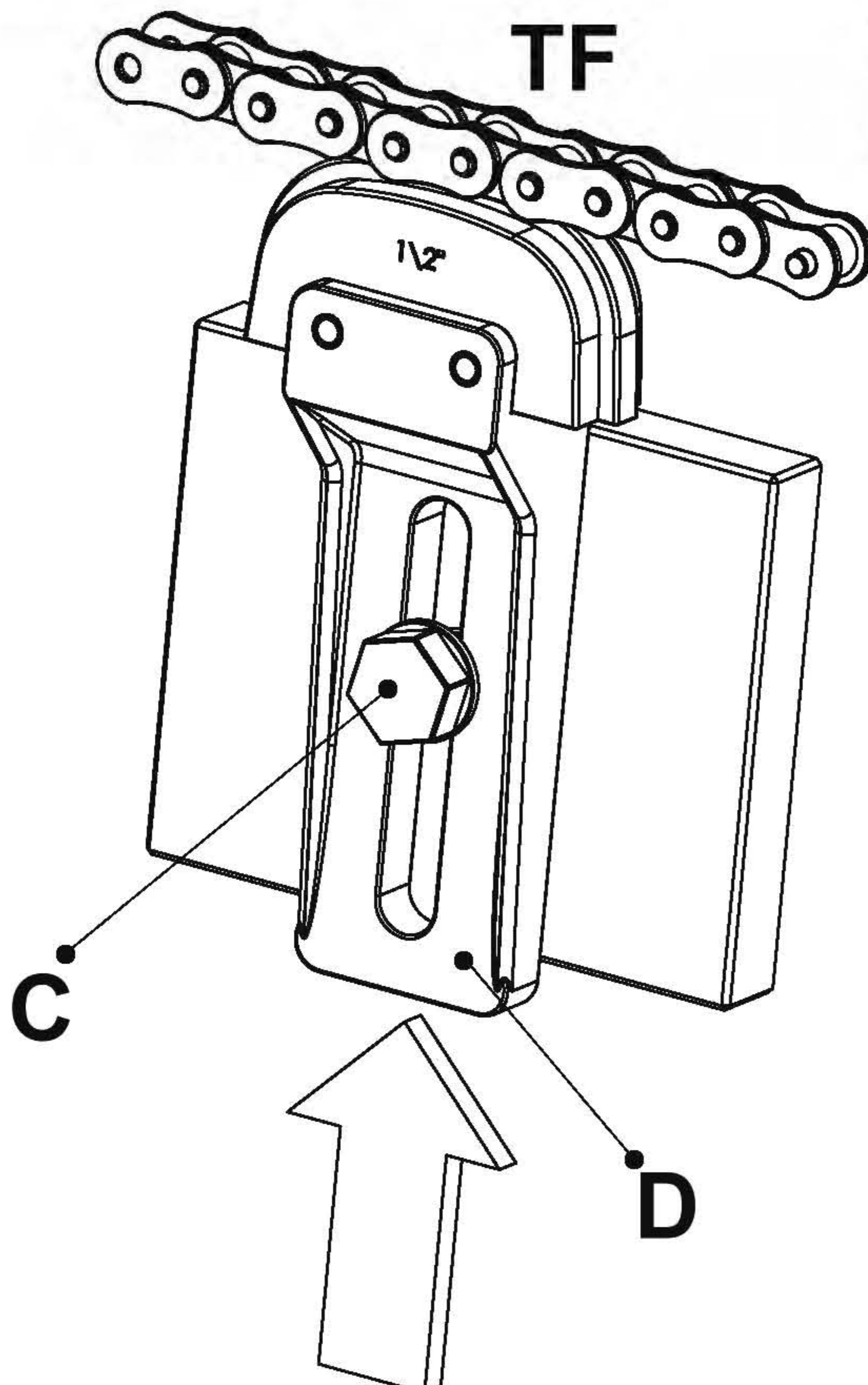

METODO TF

Allentare bullone C.

Spingere fusione D fino a raggiungere la tensione desiderata.

Serrare bullone C.

TF METHOD

Loosen the bolts C

Push the body D as much as to get the right tension.

Tighten the bolts C

MÉTODO TF

Aflojar los pernos C.

Impulsar la fusión D hasta obtener la tensión que se desea.

Fijar los pernos C.

MÉTHODE TF

Deserrer les boulons C.

Pousser la fusion D jusqu'à rejoindre la tension désirée.

Serrer les boulons C.